

BOSNA I HERCEGOVINA
FEDERACIJA BOSNE I HERCEGOVINE
KANTON SARAJEVO

FOND MEMORIJALA

FOND KANTONA SARAJEVO ZA IZGRADNJU I OČUVANJE
GROBALJA ŠEHIDA I POGINULIH BORACA, MEMORIJALNIH
CENTARA I SPOMEN-OBILJEŽJA ŽRTAVA GENOCIDA



BOSNIA AND HERZEGOVINA
FEDERATION OF BOSNIA AND HERZEGOVINA
SARAJEVO CANTON

MEMORIAL FUND

SARAJEVO CANTON FUND FOR CONSTRUCTION
AND PRESERVATION OF VETERAN'S CEMETERIES, MEMORIAL
CENTRES, AND MONUMENTS FOR GENOCIDE VICTIMS

BROJ PROTOKOLA:13-23-168/17

BROJ JAVNE NABAVKE: 19

TENDERSKA DOKUMENTACIJA

**IZRADA I UGRADNJA ELEMENATA ZA VIZUALIZACIJU U
MULTIMEDIJALNOM CENTRU KOVAČI**

KONKURENTSKI ZAHTJEV JAVNE NABAVKE

Sarajevo, april 2017. godina



Broj: 13-23-168/17
Sarajevo, 17.04.2017. godine

UGOVORNI ORGAN
FOND MEMORIJALA
Širokac 22
71000 Sarajevo
IDB:4200305180002
Web stranica: www.dasenezaboravi.org.ba

NAZIV PONUĐAČA

ADRESA PONUĐAČA

PREDMET: Konkurentski zahtjev za dostavu ponuda – “Izrada i ugradnja elemenata za vizualizaciju u Multimedijalnom centru Kovači”

U ime Fonda memorijala Kantona Sarajevo (u daljem tekstu: Ugovorni organ), pozivamo Vas da dostavite ponudu u postupku konkurentskog zahtjeva za dostavu ponuda za nabavku radova – “Izrada i ugradnja elemenata za vizualizaciju u Multimedijalnom centru Kovači”. Procedura javne nabavke obavit će se u skladu sa Zakonom o javnim nabavkama BiH (“Službeni glasnik BiH” broj 39/14) (u daljem tekstu: Zakon), podzakonskim aktima, koji su na snazi, i ovom tenderskom dokumentacijom (u daljem tekstu: TD).

Sve informacije u vezi sa ovim postupkom možete dobiti od sekretara komisije za javne nabavke: Amra Muminović, tel.: 033 252 215.

Tenderska dokumentacija se može preuzeti sa portala Agencije za javne nabavke (e - nabavke). Sva komunikacija sa ponuđačima će se obavljati u formi i na način definisan u sistemu e-nabavke.

Za TD se ne plaća novčana naknada.

Na osnovu člana 52. stav (4) Zakona o javnim nabavkama BiH, nema privrednih subjekata koji su isključeni iz postupka javne nabavke, zbog postojanja sukoba interesa.

Redni broj nabavke je **46**; referentni broj iz Plana nabavki je 19 ; broj postupka 13-23-168/17; obavještenje objavljeno na Portalu javnih nabavki dana 17.04.2017. godine, te na web stranici Ugovornog organa.

Vrsta postupka javne nabavke: konkurentski zahtjev za dostavu ponuda.
Procjenjena vrijednost nabavke: **25.640,00** KM bez PDV-a.



Vrsta ugovora javne nabavke: radovi
Nije predviđeno zaključivanje okvirnog sporazuma.

PODACI O PREDMETU NABAVKE

1. *Predmet i uslovi nabavke*

1.1 Predmet ovog postupka su radovi – *Izrada i ugradnja elemenata za vizualizaciju u Multimedijalnom centru Kovači*, na osnovu potreba Ugovornog organa, predviđenih u budžetu/finansijskom planu za 2017. godinu.

1.2 Oznaka i naziv iz JRJN: 31523200-0 – znakovi sa stalnim obavještenjem

1.3 Predmet nabavke je izrada i ugradnja elemenata za vizualizaciju u Multimedijalnom centru Kovači, prema projektu i predmjeru radova datih u prilogu tenderske dokumentacije.

1.4 Mjesto izvođenja radova je Multimedijalni centar Kovači, ul. Širokac br.1, Sarajevo, općina Stari Grad Sarajevo.

1.5 Rok za izvođenje radova je 60 kalendarskih dana, od dana obostranog potpisa ugovora. U slučaju kašnjenja u izvođenju radova, do kojeg je došlo krivicom odabranog ponuđača, isti će platiti ugovornu kaznu, u skladu sa Zakonom o obligacionim odnosima u iznosu od 1% vrijednosti ugovora, za svaki dan kašnjenja do urednog ispunjenja, s tim da ukupan iznos ugovorene kazne ne može prijeći 10% od ukupno ugovorene vrijednosti radova, koji su predmet ugovora. Odabrani ponuđač je dužan platiti ugovorenu kaznu u roku od 7 (sedam) dana od dana prijema zahtjeva za plaćanje od ugovornog organa.

Ugovorni organ neće naplatiti ugovorenu kaznu ukoliko je do kašnjenja došlo usljed više sile. Pod višom silom se podrazumijeva slučaj kada ispunjenje obaveze postane nemoguće zbog vanrednih vanjskih događaja na koje izabrani ponuđač nije mogao uticati niti ih predvidjeti.

2. *Uslovi za učešće i potrebni dokazi*

2.1 Da bi učestvovao u konkretnom postupku javne nabavke, ponuđač mora zadovoljiti minimalne kvalifikacione uslove, propisane članom 45.-51. Zakona, koji se odnose na:

- a) ličnu sposobnost ponuđača iz člana 45. stav (1) Zakona;
- b) pravo ponuđača na obavljanje profesionalne djelatnosti, koja je u vezi sa predmetom nabavke, a u skladu sa članom 46. Zakona;
- c) ekonomsku i finansijsku sposobnost ponuđača u skladu sa članom 47. Zakona;
- d) tehničku i profesionalnu sposobnost ponuđača u skladu sa članom 48. stav (2) Zakona.

2.2 Ponuđači, uz ponudu, trebaju dostaviti dokumentaciju, kojom potvrđuju da ispunjavaju uslove tražene tačkom 2.1 konkurentskog zahtjeva za dostavu ponuda, i to:

a) U svrhu dokazivanja lične sposobnosti ponuđač mora dostaviti izjavu ovjerenu od strane ovlaštenog lica ponuđača, u skladu sa formom, koja je prilog konkurentskog zahtjeva kao **Aneks 3**. Ponuđač, kojem bude dodijeljen ugovor, dužan je u roku od 5 (pet) dana dostaviti dokumente iz



člana 45. stav (2) Zakona, kojima dokazuje vjerodostojnost date izjave, odnosno ispunjenje uslova definisanih tačkom 2.1 pod a). Dostavljeni dokumenti moraju biti originali ili ovjerene kopije i ne mogu biti stariji od 3 (tri) mjeseca, računajući od dana dostavljanja ponude. Za tačke a) iz stava (2) član 45. Zakona, nadležan je Sud BiH.

b) U svrhu dokazivanja prava na obavljanje profesionalne djelatnosti, u skladu sa članom 46. Zakona, ponuđač mora dostaviti dokaz o registraciji u odgovarajućem profesionalnom ili drugom registru, u zemlji u kojoj je registrovan, ili da obezbijedi posebnu izjavu ili potvrdu nadležnog organa, kojom se dokazuje njegovo pravo da obavlja profesionalnu djelatnost, koja je u vezi sa predmetom nabavke. Dostavljeni dokazi se priznaju, bez obzira na kojem nivou vlasti su izdati. Dokazi koji se dostavljaju moraju biti originali ili ovjerene kopije.

Dokument 1: Aktuelni izvod iz sudskog registra, ID i PDV broj.

c) U svrhu dokazivanja ekonomske i finansijske sposobnosti ponuđač je dužan dostaviti izjavu, ovjerenu od strane ovlaštenog lica ponuđača, u skladu sa formom, koja je prilog konkurentskog zahtjeva kao **Aneks 4** i obične kopije dokumenata, kojom se dokazuje ispunjavanje uslova postavljenih u tački 2.1 pod c), a koji su u skladu sa članom 47. Zakona. Ponuđač kojem bude dodijeljen ugovor, dužan je u roku od 5 (pet) dana dostaviti dokument definisan ovom tačkom, kojim dokazuje vjerodostojnost date izjave. Dostavljeni dokumenti moraju biti originali ili ovjerene kopije i ne mogu biti stariji od 3 (tri) mjeseca, računajući od dana dostavljanja ponude.

Dokument 2: Potvrda Centralne banke BiH

d) U svrhu dokazivanja tehničke i profesionalne sposobnosti ponuđač je dužan dostaviti spisak izvršenih ugovora, minimalno 2 (dva) u poslijednih 5 (pet) godine, čija je složenost ista ili slična predmetnim radovima (izrada i postavljanje znakova, panoa i sl.) i čija zbirna vrijednost nije manja od vrijednosti predmetne nabavke, uz potvrdu koju daje druga ugovorna strana o njihovoj uspješnoj realizaciji. U slučaju da se takva potvrda, iz objektivnih razloga, ne može dobiti od ugovorene strane, koja nije ugovorni organ, vrijedi izjava privrednog subjekta o uredno izvršenim ugovorima, uz predočavanje dokaza o učinjenim pokušajima da se takve potvrde osiguraju.

Dokument 3: Spisak minimalno 2 (dva) izvršena ugovora čija je ukupna vrijednost jednaka procjenjenoj vrijednosti ove nabavke (referenc lista) i dvije potvrde za iste ugovore gdje je predmet radova slična ili ista predmetnim radovima ((izrada i postavljanje znakova, panoa i sl).

2.3 Ukoliko Ugovorni organ bude imao sumnje o postojanju okolnosti vezanih za ličnu sposobnost ponuđača, isti će se obratiti nadležnim organima s ciljem pribavljanja potrebnih informacija u predmetnom postupku.

2.4 U skladu sa članom 45. stav (5) Zakona, Ugovorni organ može odbiti ponudu i ukoliko utvrdi da je ponuđač bio kriv za težak profesionalni propust počinjen tokom perioda od 3 (tri) godine, prije početka postupka, a koji ugovorni organ može dokazati na bilo koji način, posebno, značajni i/ili nedostaci koji se ponavljaju u izvršenju bitnih zahtjeva ugovora, koji su doveli do njegovog prijevremenog raskida, nastanka štete ili drugih sličnih posljedica, zbog namjere ili nemara privrednog subjekta, određene težine.



2.5 U slučaju da se u ponudi ne dostave dokazi iz tačke 2.2 ove TD, ili se ne dostave na način kako je naprijed traženo, ponuđač će biti isključen iz daljeg učešća zbog neispunjavanja navedenih uslova za kvalifikaciju.

2.6 U skladu sa članom 52. Zakona, kao i sa drugim važećim propisima u BiH, Ugovorni organ će odbiti ponudu ukoliko je ponuđač, koji je dostavio ponudu, dao ili namjerava dati sadašnjem ili bivšem zaposleniku Ugovornog organa poklon u vidu novčanog iznosa ili u nekom drugom obliku, u pokušaju da izvrši utjecaj na neki postupak ili odluku ili na sam tok postupka javne nabavke. Ugovorni organ će u pisanoj formi obavijestiti ponuđača i Agenciju za javne nabavke o odbijanju ponude, te o razlozima za to, i o tome će napraviti zabilješku u izvještaju o postupku javne nabavke. Ponuđač je dužan, uz ponudu dostaviti i posebnu pismenu izjavu da nije nudio mito niti učestvovao u bilo kakvim radnjama čiji je cilj korupcija u javnoj nabavci. Ukoliko ponuđač ne dostavi navedenu izjavu ponuda će biti odbačena. Izjava je prilog tenderskoj dokumentaciji (**Aneks 5**).

2.7. Garancija za dobro izvršenje ugovora

2.7.1. Ponuđači su dužni dostaviti pismenu izjavu ponuđača da će u roku od 15 dana računajući od dana potpisivanja ugovora dostaviti:

- bezuslovnu bankarsku garanciju za uredno izvršenje ugovora u iznosu od 5 % od vrijednosti ugovora sa PDV-om, sa rokom trajanja garancije do potpune realizacije ugovora i pismenu izjavu ponuđača da će u roku od 10 dana nakon internog tehničkog prijema radova dostaviti,
- bankarsku garanciju u vidu mjenice i mjenične izjave u iznosu od 5% od vrijednosti izvedenih radova sa PDV-om za kvalitet izvedenih radova sa rokom trajanja od 2 godine plus 30 dana.

2.7.2. Garancije za uredno izvršenje ugovora moraju biti dostavljene u formi koja je sastavni dio TD kao **Aneks 7**.

2.7.3. Garancija za uredno izvršenje ugovora dostavlja se u originalu. Garancija ne smije biti ni na koji način oštećena (bušenjem ili sl.) jer probušena ili oštećena garancija se ne može naplatiti.

Ukoliko garancija za uredno izvršenje ugovora nije dostavljena na propisan način, shodno uslovima iz TD i u roku propisanom ovom TD, zaključeni ugovor će se smatrati apsolutno ništavnim.

Ukoliko ne nastupi ni jedan od slučajeva koji bi zahtjevao realizaciju garancije za uredno izvršenje ugovora, ugovorni organ će po isteku rokova na koji su izdate bankovne garancije izvršiti povrat dokumenata koji predstavljaju garanciju za uredno izvršenje posla prema uslovima iz ugovora.

2.7.5 U slučaju da Ponuđač traži avans, dužan je dostaviti mjenicu sa mjeničnom izjavom na ime obezbjeđenja avansnog plaćanja, 10 (deset) dana od potpisivanja ugovora, sa rokom važnosti: 30 (trideset) dana od obavijesti o završetku radova. Također ponuđač koji traži avans dužan je u ponudi dati izjavu da traži avans. Visina avansa je maksimalno 30 % od vrijednosti ponude.

2.7.6. Povrat ili zadržavanje garancije za dobro izvršenje ugovora vršit će se u skladu sa Pravilnikom o obliku garancije za ozbiljnost ponude i izvršenje ugovora.



3. *Zahtjevi po pitanju jezika*

3.1 Ponuda se dostavlja na jednom od službenih jezika u Bosni i Hercegovini, na latiničnom ili ćiriličnom pismu. Sva ostala dokumentacija uz ponudu mora biti na jednom od službenih jezika u Bosni i Hercegovini.

3.2 Izuzetno, dio priložne dokumentacije (katalozi, brošure, i sl.) može biti i na drugom jeziku, ali u tom slučaju obavezno se prilaže i prevod ovlaštenog sudskog tumača za jezik sa kojeg je prevod izvršen.

4. *Priprema ponude*

4.1 Ponuđač snosi sve troškove u vezi sa pripremom i dostavljanjem ponude. Ugovorni organ nije odgovoran niti dužan snositi te troškove.

4.2 Ponuda se izrađuje na način da čini cjelinu i mora biti napisana neizbrisivom tintom. Ispravke u ponudi moraju biti izrađene na način da su vidljive i potvrđene potpisom ponuđača, uz navođenje datuma ispravke. Ponuda se čvrsto uvezuje na način da se onemogući naknadno vađenje ili umetanje listova, osim garantnih dokumenata. Dijelove ponude, kao što su uzorci, katalozi, mediji za pohranjivanje podataka i sl., koji ne mogu biti uvezani, ponuđač obilježava nazivom i navodi u sadržaju ponude kao dio ponude. Sve strane ponude moraju biti numerisane na način da je vidljiv redni broj stranice ili lista, u skladu sa članom 8. stav (6) i (7) Uputstva za pripremu modela TD i ponude. Ako ponuda sadrži štampanu literaturu, brošure, kataloge i sl., koji imaju izvorno numerisane brojeve, onda se ti dijelovi ponude ne moraju dodatno numerisati.

4.3 Ponuđač dostavlja ponudu u originalu i ista treba biti zapečaćena u neprovidnoj koverti, sa pečatom i potpisom ponuđača, te imenom i adresom ponuđača. Ponuđač može, do isteka roka za dostavu ponude, dostaviti izmjenu ili dopunu svoje ponude. Izmjena ili dopuna ponude dostavlja se na isti način kao i osnovna ponuda s obaveznom naznakom da se radi o izmjeni ili dopuni ponude.

4.4 Ponuđač može, do isteka roka za dostavu ponude, pisanom izjavom odustati od svoje dostavljene ponude. Pisana izjava se dostavlja na isti način kao i ponuda, sa obaveznom naznakom da se radi o odustajanju od ponude. U tom slučaju neotvorena ponuda se vraća ponuđaču.

4.5 Ponuđač može napraviti spisak informacija, koje bi se trebale smatrati povjerljivim. Obrazac je dat u **Aneksu 6** TD. Ukoliko ponuđač ne dostavi obrazac ili dostavi nepopunjen obrazac povjerljivih podataka znači da iste nema i njegova ponuda, po tom osnovu, neće biti proglašena neprihvatljivom. Ako ponuđač označi povjerljivim podatke koji se, u skladu sa članom 11. Zakona, ne mogu proglasiti povjerljivim, Ugovorni organ ih neće smatrati povjerljivim, a ponuda ponuđača neće biti odbijena.



5. *Način određivanja cijene ponude*

5.1 Ponuđač izražava cijenu ponude u konvertibilnim markama (KM). Cijena ponude piše se brojevima i slovima. U slučaju neslaganja iznosa upisanih bročano i slovima, prednost se daje iznosu upisanom slovima.

5.2 U cijenu ponude, bez obzira na dodatnu vrijednost, moraju biti uračunati svi troškovi, s tim da se popusti posebno navode, u koloni posebno naznačenoj u Specifikaciji iz **Aneksa 1 i 2** ove TD. Uz cijenu ponude se obavezno navodi cijena ponude (bez PDV-a), ponuđeni popust i na kraju cijena ponude sa uključenim popustom (bez PDV-a). Ukoliko ponuđač nije PDV obveznik, ne prikazuje PDV i u obrascu za cijenu ponude, na mjestu gdje se upisuje pripadajući iznos PDV-a, upisuje 0,00. Ukoliko ponuđač ne iskaže popust na način da je posebno iskazan u Specifikaciji iz **Aneksa 1 i 2** ove TD, smatrat će se da nije ponudio popust. Posebno se prikazuje PDV na cijenu ponude sa uračunatim popustom. Na kraju se daje vrijednost ugovora (cijena ponude sa uključenim popustom) + PDV.

5.3 Ponuđač može ponuditi samo jednu cijenu i ne može je mijenjati. O cijeni se neće pregovarati.

5.4 Cijena ponude je nepromjenjiva u toku trajanja ugovora, osim u slučaju promjena vezanih za zakonske obaveze, o kojima je ponuđač obavezan obavijestiti Ugovornog organa.

6. *Kriterij dodjele ugovora i cijena*

6.1 Kriterij za dodjelu ugovora je **najniža cijena** (član 64. stav (1) točka b) Zakona),

6.2 Ugovorni organ, će u svrhu poređenja ponuda, primijeniti preferencijalni tretman domaćeg, u skladu sa Odlukom o obaveznoj primjeni preferencijalnog tretmana domaćeg (*“Službeni glasnik BiH”, broj 103/14*). U svrhu provođenja ponuda, Ugovorni organ će umanjiti cijene domaćih ponuda za preferencijalni faktor od 15%, za ugovore koji se dodjeljuju u 2015. i 2016. godini.

Domaćim ponudama se smatraju ponude, koje dostave pravna i fizička lica sa sjedištem u BiH i kod kojih je, najmanje 50% radne snage, porijeklom iz BiH. Za primjenu preferencijalnog tretmana domaćeg, ponuđač će dati izjavu u **Aneksu 1**. Ugovorni organ zadržava pravo provjere i naknadnog zahtijevanja dokaza o uživanju preferencijalnog tretmana, kada to bude neophodno.

7. *Period važenja ponude*

Važenje ponude je 60 (šesdeset) dana, računajući od isteka roka za podnošenje ponuda.

8. *Način dostavljanja ponude*

8.1 Ponuda se dostavlja u zatvorenoj koverti na sljedeću adresu:

Kanton Sarajevo, Fond memorijala Kantona Sarajevo, Širokac 22, 71000 Sarajevo.

8.2 Na koverti ponude mora biti naznačeno:

- a) naziv i adresa Ugovornog organa;
- b) naziv i adresa ponuđača (u lijevom gornjem uglu koverta);
- c) evidencijski broj nabavke;



- d) naziv predmeta nabavke;
- e) naznaka "NE OTVARAJ".

9. Rok za dostavljanje ponuda i otvaranje ponuda

9.1 Rok za dostavljanje ponuda ističe 04.05.2017. godine u 14.00 sati. Javno otvaranje ponuda obaviti će se istog dana, 04.05.2017. godine, u 14.05 sati, u Sali, na adresi Ugovornog organa navedenoj u tački 8.1.

9.2 Ponude zaprimljene nakon isteka roka za prijem ponuda se vraćaju neotvorene ponuđačima. Ponuđači, koji ponude dostavljaju poštom, preuzimaju rizik ukoliko ponude ne stignu do krajnjeg roka utvrđenog tenderskom dokumentacijom.

10. Obavještenje o dodjeli

Odluka o izboru najpovoljnijeg ponuđača bit će dostavljena ponuđačima najkasnije u roku od 7 (sedam) dana od dana donošenja odluke, i to: elektronskim sredstvima, putem pošte ili neposredno.

11. Zaključenje ugovora i podugovaranje

Ugovor će se zaključiti u skladu sa uslovima iz TD, prihvaćene ponude i Zakonom o obligacionim odnosima. Ponuđaču je dozvoljeno podugovaranje, u skladu sa uslovima propisanim članom 73. Zakona. Ponuđač, koji ima namjeru podugovaranja dužan je, u obrascu za ponudu, navesti naziv podugovarača i/ili dio ugovora koji namjerava dati u podugovor (najmanje jednu od dvije informacije) čime je izrazio namjeru podugovaranja.

12. Informacije o zaštiti prava ponuđača

U slučaju da je Ugovorni organ u toku postupka javne nabavke izvršio povredu odredbi Zakona ili podzakonskih akata, ponuđač ima pravo uložiti žalbu Ugovornom organu, u pisanoj formi, na način i u rokovim propisanim članovima 99. i 101. Zakona bezuslovnu bankarsku garanciju za kvalitet izvedenih radova u iznocu od 5 % od vrijednosti izvedenih radova sa PDV-om sa rokom trajanja od 2 (dvije) godine plus 30 (trideset) dana za radove.

13. Nacrt Ugovora

Sastavni dio ove TD je Nacrt ugovora, u koji su uneseni svi elementi iz TD. Ponuđači su dužni, uz ponudu, dostaviti Nacrt ugovora, u koji su unijeli podatke iz svoje ponude, te parafirati sve listove Nacrta ugovora.

14. Ostale informacije



14.1 Sve potrebne informacije, u vezi sa TD za predmetnu nabavku, mogu se dobiti od kontakt osobe Amra Muminović, na telefon 033 252 215, u vremenu od 8.00 do 15.00 sati.

14.2 Ugovorni organ zadržava pravo da zatraži od ponuđača naknadno pojašnjenje ponuda, a u skladu sa Zakonom.

14.3 Učesnici u postupku javne nabavke, ni na koji način ne smiju neovlašteno prisvajati, koristiti za vlastite potrebe niti prosljediti trećim licima podatke, rješenja ili dokumentaciju (informacije, planove, crteže, nacрте, modele, uzorke, kompjuterske programe i dr.), koji su im stavljeni na raspolaganje ili do kojih su došli, na bilo koji način u toku postupka javne nabavke.

14.4 Nakon prijema odluke o izboru najpovoljnijeg ponuđača ili odluke o poništenju postupka nabavke, a najkasnije do isteka roka za žalbu, Ugovorni organ će, po prijemu zahtjeva ponuđača, a najkasnije u roku od 2 (dva) dana od dana prijema zahtjeva, omogućiti uvid u svaku ponudu, uključujući dokumenta u skladu s članom 68. stav (3) Zakona, sa izuzetkom informacija ponuđača označenih kao povjerljive.

14.5 Ugovorni organ je obavezan provjeriti računsku ispravnost ponude. Kada izračuni vezani za pojedinačne stavke iz obrasca za cijenu ponude ili cijena ponude, bez obzira na dodatnu vrijednost, navedeni u ispunjenom obrascu za cijenu ponude, u ponudi ne odgovaraju metodologiji definisanoj u vezi sa načinom određivanja cijene iz ove TD, Ugovorni organ ih ispravlja u skladu sa tako propisanom metodologijom.

14.6 Ugovorni organ ispravlja i druge računске greške u obrascu za cijenu ponude i obrascu za dostavljanje ponude. Kada cijena ponude, bez obzira na dodatnu vrijednost, izražena u obrascu za cijenu ponude, ne odgovara cijeni ponude bez poreza na dodatnu vrijednost koja je izražena u obrascu za dostavljanje ponude, važi cijena ponude bez poreza na dodatnu vrijednost izražena u obrascu za cijenu ponude.

14.7 Odgovor ponuđača na zahtjev za prihvatanje računске greške sastavni je dio zapisnika o pregledu i ocjeni ponude.

15. Neprirodno niska ponuđena cijena

15.1 U slučaju da Ugovorni organ ima sumnju da se radi o neprirodno niskoj cijeni ponude, ima mogućnost da provjeri cijene, u skladu sa odredbama Uputstva o načinu pripreme modela tendrske dokumentacije i ponuda („Službeni glasnik BiH“, broj 90/14), te zatraži pismeno pojašnjenje ponuđača u pogledu neprirodno niske cijene ponude.

15.2 Po prijemu obrazloženja neprirodno niske cijene ponude, odluku će donijeti Ugovorni organ i o tome obavijestiti ponuđača u pismenoj formi.

15.3 U slučaju da ponuđač odbije dati pismeno obrazloženje ili dostavi obrazloženje, iz kojeg se ne može utvrditi da će ponuđač biti u mogućnosti izvesti radove po toj cijeni, Ugovorni organ takvu ponudu može odbiti.



16. Pouka o pravnom lijeku

Žalba se izjavljuje Uredu za razmatranje žalbi, putem Ugovornog organa, u roku od 10 (deset) dana od dana preuzimanja tenderske dokumentacije.

U ime Ugovornog organa – Komisija za Javne nabavke:

Fedina Ljubunčić, predsjedavajuća Komisije

Indira Bihorac, član Komisije

29 Mirsad Delalić, član Komisije

Aneksi i prilozi:

Slijedeći Aneksi/prilozi su sastavni dio tenderske dokumentacije:

- Anex 1: Obrazac za dostavljanje ponude
- Anex 2: Obrazac za cijenu ponude
- Anex 3: Izjava o ispunjenosti uslova iz člana 45. Zakona
- Anex 4: Izjava o ispunjenosti uslova iz člana 47. Zakona
- Anex 5: Pismena izjava iz člana 52. Zakona
- Anex 6: Povjerljive informacije
- Anex 7: Garancija za uredno izvršenje ugovora
- Prilog 1: Obavještenje o nabavci
- Prilog 2: Nacrt Ugovora
- Prilog 3: Nacrti



Nurudin Džihović, direktor Fonda memorijala

Aneks 1

OBRAZAC ZA DOSTAVLJANJE PONUDE

Broj nabavke: 13-49-168/17

Broj obavještenja na Portalu javnih nabavki:

Broj ponude: _____

Datum: _____

UGOVORNI ORGAN:

Naziv ugovornog organa	Fond Kantona Sarajevo za izgradnju i očuvanje grobalja šehida i poginulih boraca, memorijalnih centara i spomen obilježja žrtava genocida
Adresa	Širokac br. 22
Sjedište	71 000 Sarajevo

PONUĐAČ:

Ukoliko ponudu dostavlja grupa ponuđača, upisuju se isti podaci za sve članove grupe ponuđača, kao i kada ponudu dostavlja samo jedan ponuđač, a pored naziva ponuđača koji je predstavnik grupe ponuđača upisuje se i podatak da je to predstavnik grupe ponuđača. Podugovarač se ne smatra članom grupe ponuđača u smislu postupka javne nabavke.

Naziv ponuđača	
Adresa	
Sjedište	
IDB/JIB	

KONTAKT OSOBA:

Ime i prezime	
Adresa	
Telefon	
Fax	
E-mail	

IZJAVA PONUĐAČA

(Ukoliko ponudu dostavlja grupa ponuđača, onda Izjavu ponuđača popunjava predstavnik grupe ponuđača.)

U postupku javne nabavke, koju ste pokrenuli i koja je objavljena na Portalu javnih nabavki, broj obavještenja o nabavci _____, dana _____, dostavljamo ponudu i izjavljujemo sljedeće:

1. U skladu sa sadržajem i zahtjevima tenderske dokumentacije br. _____ (broj nabavke koji je dao Ugovorni organ), ovom izjavom prihvatamo njene odredbe u cjelosti, bez ikakvih rezervi ili ograničenja.
2. Ovom ponudom odgovaramo zahtjevima iz tenderske dokumentacije za **radove**, u skladu sa uslovima utvrđenim u tenderskoj dokumentaciji i kriterijima, bez ikakvih rezervi ili ograničenja.
3. Cijena naše ponude (bez PDV-a) je _____ KM
Popust koji dajemo na cijenu ponude je _____ KM
Cijena naše ponude, sa uračunatim popustom je _____ KM
PDV na cijenu ponude (sa uračunatim popustom) _____ KM
Ukupna cijena za ugovor je _____ KM

U pogledu avansa izjavljujemo da potražujemo sljedeću vrijednost (ZAOKRUŽITI):

- a) Avans 10%
- b) Avans 20%
- c) Avans 30%

U prilogu se nalazi i obrazac za cijenu naše ponude, koji je popunjen u skladu sa zahtjevima iz tenderske dokumentacije. U slučaju razlika u cijenama iz ove Izjave i Obrasca za cijenu ponude, relevantna je cijena iz obrasca za cijenu ponude.

4. Preduzeće koje dostavlja ovu ponudu je domaće sa sjedištem u BiH i najmanje 50% vrijednosti ponuđenih roba za izvršenje ovog ugovora je iz BiH/**50% radne snage koja će raditi na realizaciji ovog ugovora o nabavci radova, su rezidenti Bosne i Hercegovine**, a dokazi da naša ponuda ispunjava uslove za preferencijalni tretman domaćeg, koji su traženi tenderskom dokumentacijom su u sastavu ponude.

(Ukoliko se na ponudu ne može primijeniti preferencijalni faktor domaćeg, navesti da se na ponudu ne primjenjuju odredbe o preferencijalnom tretmanu domaćeg.)

5. Ova ponuda važi _____ (broj dana ili mjeseci se upisuju i brojčano i slovima, a u slučaju da se razlikuju, validan je rok važenja ponude upisan slovima), računajući od isteka roka za prijem ponuda, tj. do [...../...../.....] (datum).

6. Garancija za ponudu je dostavljena u skladu sa zahtjevima iz tenderske dokumentacije.

7. Ako naša ponuda bude najuspješnija u ovom postupku javne nabavke, obavezujemo se: dostaviti dokaze o kvalificiranosti, u pogledu lične sposobnosti, ekonomske i finansijske sposobnosti, te tehničke i profesionalne sposobnosti, koji su traženi tenderskom dokumentacijom i u roku koji je utvrđen, a što potvrđujemo izjavama u ovoj ponudi.

OVLAŠTENO LICE PONUĐAČA

(ime i prezime)

(potpis)

(mjesto i datum)

M.P.

Uz ponudu je dostavljena sljedeća dokumentacija:
(*Popis dostavljenih dokumenata, izjava i obrazaca sa nazivima istih*)

- 1.
- 2.
- 3.
- 4.
- 5.
- 6.
- 7.
- 8.
- 9.
- 10.
- 11.
- 12.
- 13.
- 14.
- 15.
- 16.
- 17.
- 18.
- 19.
- 20.

OBRAZAC ZA CIJENU PONUDE – RADVI

Naziv ponuđača: _____

Ponuda br. _____

Napomena ponuđačima:

U svim slijedećim stavkama, uz uvažavanje opisa u samoj stavci, podrazumjeva se nabavka, isporuka do gradilišta i montaža materijala, uključujući sve potrebne operacije, sav potrebni montažni materijal, kao i svi pripremni i završni radovi uključujući čišćenja i odnošenja viška materijala.

Svi radovi moraju biti izvedeni u skladu sa važećim BiH propisima i pravilima struke za ovakvu vrstu radova. **Sav materijal mora biti atestiran od strane Instituta za standardizaciju BiH, odnosno odgovarajućih pravnih subjekata i imati prateću dokumentaciju na jednom od službenih jezika BiH.**

Opis stavki, količine i materijali dati su u predmjeru radova. Materijali su prema izboru projektanta i investitora. Za pozicije u kojima je naveden proizvođač materijala ponuđači, u skladu sa članom 54. stav (10) Zakona o javnim nabavkama, mogu ponuditi ekvivalent, a u skladu sa zahtjevanim tehničkim karakteristikama. Ponuđač je obavezan u slučaju nuđenja ekvivalenta navesti koji materijal nudi te za svaku navedenu poziciju i dijelove pozicije uz ponudu dostaviti kataloške listove i ateste o kvalitetu ponuđenog materijala kojima dokazuje da su ponuđeni proizvodi ekvivalent proizvodima traženog kvaliteta ili navedenog referentnog proizvođača i da se mogu ugrađivati za tražene pozicije Kataloški listovi moraju biti prevedeni na jedan od službenih jezika u BiH.

**MULTIMEDIJALNI CENTRA SŠM KOVAČI - VIZUELIZACIJA
PREDMJER I PREDRAČUN**

Red. br.	Opis radova	Jed.mjere	Količina	Jedinična cijena	Ukupno
1	<p>GLAVNI INFO PANO Izrada i montaža INFO PANO B, ulaz u kompleks. Pano se postavlja u zatravljenoj površini uz zid.</p>				
	<p>Gradevisni radovi: Ručni iskop zemlje za temeljnu stopu po nacrtu. Betoniranje temeljnje stope – stuba, AB MB30. Stub iznad terena 35x15 cm u četverostranoj oplati. Visina stuba iznad terena prilagođava se poziciji. Nabavka i opločanje vidnog dijela stuba – paljeni granit, kamene ploče d=30,0 mm u odgovarajućem flex.ljepilu.</p>				
	<p>Bravarski radovi: Info pano sastoji se od dva dijela; dio sa nazivom objekta i dio za montažu plakata manifestacija. Kompletna konstrukcija se montira na osnovni horizontalni nosač – kut.profil 100/50 mm, inox mat. Horizontalni nosač pričvršćen je za konstrukciju u betonskoj stopi – NP40x40x2,5mm prema nacrtu. Oba dijela info panoa čine cjelinu uokvirenu profilom NP100x50x2mm po datom dizajnu. Dio sa nazivom objekta čine dva kaljena stakla d=10mm, razmaknuta za debljinu slova cca 10mm. Sve pričvršćeno spojnicama – inox mat. Slobodni rub zatvoren lim flahom d=2mm – inox mat – detalj. Dio za montažu plakata čine dva kaljena stakla d=10mm razmaknuta cca 10mm. Stakla su gore i dole povezana flahom 25x10 i 30x2 mm i čine pano. Donja kopča je oslonjena na profil 30x50 mm – inox. Pano je na konstrukciju spojen rotirajućim kopčama. U razmaku između stakala postavlja se ploča od transparentnog akripola d=6mm – montaža plakata. Donji dio ispod je žaluzina, flah</p>				

	50x5mm – inox mat.Kroz središte žaluzine prolazi puni profil []14mm sa komadima cijevi, inox mat – distanceri žaluzine.				
	Izrada teksta i osvjetljenja: Na dijelu sa nazivom objekta, montira se zadani tekst od rezanih slova, pozitiv d=10mm – kromirano. Na oba dijela po okviru i rubu stakla obostrano, montira se traka sa rasvjetom – led diode sa ožičenjem i izlazom za napajanje sa interne rasvjete. Okvirni profil se završno boji plastificiranjem sa odgovarajućim predradnjama u tonu po Ralu. Sve raditi po nacrtu i dogovoru sa projektantom.				
	Dim: 205x200x10 cm	komplet	1		
1.1.	INFO PANO Izrada i montaža INFO PANO A ulaz u kompleks. Pano se postavlja u zatravljeni dio uz zid.				
	Građevinski radovi: Ručni iskop zemlje za temeljnu stopu po nacrtu. Betoniranje temeljne stope – stuba AB MB30. Stub iznad zone terena u odgovarajućoj četverostranoj oplati. Visina stuba iznad terena se prilagođava poziciji. Nabavka i opločanje vidnog dijela stuba – kamene ploče d=30mm u odgovarajućem fleksibilnom ljepku.				
	Bravarski radovi: Info pano je cjelina uokvirena profilom NP100x50x2mm prema datom dizajnu. Kompletna konstrukcija se montira na osnovni horizontalni nosač – kut. Profil 100/50mm inox mat. Horizontalni nosač je pričvršćen za konstrukciju u betonskoj stopi NP40x40x2,5 prema nacrtu. Dio za montažu plakata čine dva kaljena stakla d=10mm razmaknuta cca 10 mm. Stakla su gore i dole povezana flahom 25x10 i 30x2 mm i čine pano. Pano je na konstrukciju spojen rotirajućim kopčama. Donja kopča je oslonjena na profil 30x50mm inox. U razmak između stakala postavlja se ploča od transparentnog akripola				

	<p>d=6mm – montaža plakata. Donji dio ispod je žaluzina, flah 50x5mm - inox mat. Kroz sredisnji dio žaluzine prolazi puni profil []14mm sa komadima cijevi, inox-mat – distanceri žaluzine. Na gornjem dijelu okvirnog profila montira se obostrano traka sa rasvjetom – led diode sa ožičenjem i izlazom za napajanje sa interne rasvjete. Okvir profil se završno boji plastificiranjem sa odgovarajućim predradnjama u tonu po Ralu:</p> <p>sve raditi po nacrtu i dogovoru sa projektantom.</p>				
	Dimenzije 85x200x10	kom.	1		
2.	<p>POSTOLJE ZASTAVA Izrada i isporuka – POSTOLJA ZASTAVA. Postolje se sastoji od dva dijela; baza postolja i nosači za jarbole – pet komada. Bazu čine; osnovni okvir . Stopa, NP40x40x2mm. Međukonstrukcija NP80x40x2mm . Uokvireno sa tri strane čel. limom d=5mm sa tri strane šupljina zatvorena šanc limom 1mm – demontažna maska. Šanc -kvadrat. Nosači jarbola su pet indentično povijenih cijevi. Cijev fi 48 mm (vanjski p.) inox mat. Na donjem dijelu savijenog komada, podužno po osi je flah koji se umetne u prorez u limu baze i zavari. U gornjoj zoni nosači su povezani – flah inox mat. Na gornjem limu se montiraju led svjetiljke 5 kom. Ožičeno i završeno utikačm na kraju, l=1m. Svi dijelovi od čelika - crna bravarija, završno se boje plastificiranjem sa predradnjama po Ralu: Sve raditi po nacrtu i dogovoru sa projektantom.</p>				
	Dimenzije: 124x43x13cm + nosači jarbola	kom	2		
3.	<p>NATPISI NA PROSTORIMA – INTERNA ULICA</p>				

	<p>Izrada i montaža – PANO SA NAZIVOM PROSTORA.</p> <p>Pano se sastoji od podkonstrukcije i dvije ploče. Podkonstrukcija se formira kao slovo T od NP30x30 i U15x30mm i montira se na osnovnu konstrukciju portala – kraćim dijelom U profil. Na podkonstrukciji se obostrano montiraju ploče sa tekstom, šarafima sa završnom kapom – inox mat. Ploče formirane od Fundermaxa ili Trespa d=6mm. Ploče su u dvije boje: Fmax bež0624 i zeleno0611. Montaža na jednu podkonstrukciju dva kolora. Podkonstrukcija završno bojena plastificiranjem sa odgovarajućim predradnjama u tonu po Ralu: Na slobodni dio podkonstrukcije – konzola, gore i dole montira se traka sa rasvjetom – led diode sa ožičenjem i napajanjem iz stropa prostora u portal.</p>				
	<p>Rezani tekst:</p> <p>Na ploči se izrezuje zadani tekst u odabranom fontu mala slova – digitalnom tehnikom, negativ. Raditi po nacrtu i dogovoru sa projektantom. Odobrenje kompletne realizacije definiše uzorak.</p>				
	Dimenzije 50x30x4,2 cm	kom	6		
4.	NATPIS NA PROSTORIMA – INTERNA ULICA				
	<p>Izrada i montaža - PANO SA NAZIVOM PROSTORA. Isto kao stavka 3 samo pano ima dodatni tekst. Izrezani tekst se montira na ploču, pozitiv. Slova se izrezuju od istog materijala kao ploča</p>				
	Dimenzije 50x30x4,2 cm	kom	3		
5.	NATPISI NA PROSTORIMA – INTERNA ULICA				
	<p>Izrada i montaža – PANO SA NAZIVOM PROSTORA.</p> <p>Montaža panoa se vrši na strop interne ulice. Pano se sastoji od podkonstrukcije i dvije ploče. Podkonstrukcija se formira kao pravougaonik od NP30x30 i U15x30</p>				

	mm povezano flahom 30x5mm. Konstrukcija se dužim dijelom U profil, montira na strop – gips ploče na podkonstrukciji (aquapanel). Na podkonstrukciju se obostrano montiraju ploče sa tekstom, šarafima sa završnom kapom – inox mat. Ploče formirane od Fundermaxa ili Trespa d=6mm. Ploče su u dvoje boje, Fmax0624 i zelena0611. Montaža na jednu podkonstrukciju dva kolora. Podkonstrukcija završno bojena plastificiranjem sa odgovarajućim predradnjama u tonu po Ralu: Na donji dio podkonstrukcije, gore i dole montira se traka sa rasvjetom – led diode sa ožičenjem, napajanje iz stropa – rasvjeta interne ulice.				
	Rezani tekst: Na ploči se izrezuje zadani tekst u odabranom fontu mala slova – digitalnom tehniko, negativ. Na ploči se montira i dodatni tekst, pozitiv. Slova teksta su od istog materijala kao ploča. Raditi po nacrtu i dogovoru sa projektantom.				
	Dimenzije 50x30x4,2cm	kom	2		
6.	Izrada i montaža NAZIV PROSTORA Naziv od rezanih slova, odabrani font – pozitiv. Slova su od trespe ili max pl. d=6mm color0611. Rezanje raditi digitalnom tehnikom – mala slova. Zadani tekst se montira na podlogu – iveral, zid. Raditi po nacrtu i dogovoru sa projektantom. Tekst: caffe, garderoba, prevodioci, - oznaka stalka za ofingere – a,b,c.				
	Dimenzije h=5cm – osnovna visina slova	kom	1		
7.	Izrada i montaža PLOČA SA PIKTOGRAMOM. Ploča sa piktogramom se radi od Trespe ili Fundermax pl. d=6mm color Fmax – bež 0624. Lik na piktogramu se radi digitalno – negativ. Montaža za podlogu – zid sa distancerima. Piktogram: ženski, muški, kafana, zabranjeno pušenje (3x).				

	Raditi po nacrtu i dogovoru sa projektantom.				
	Dimenzije ploče 14x14 cm	kom	6		
8.	<p>Izrada i montaža PLOČA SA PIKTOGRAMOM.</p> <p>Nabavka, izrada i montaža, modul ploča za natpise Cosign 125 mm – kopča, grey APE2. Montaža zadatog piktograma – folija u boji grafit s. rezana digitalnom tehnikom – pozitiv. Montaža ploče na podlogu – laminat, iveral.</p> <p>Piktogrami: ženski, muški, invalid (2x), ostava, čistačice</p> <p>Raditi po nacrtu i dogovoru sa projektantom</p>				
	Dimenzije 12,5x12,5 cm	kom	5		
9.	<p>Izrada i montaža NAZIV PROSTORA</p> <p>Naziv od rezanih slova, odabrani font – pozitiv. Slova teksta se režu u samoljepljivoj foliji. Folija za digitalno rezanje, boja – silver metalik. Naziv – mala slova, se montira na staklo i iveral.</p> <p>Tekst: Izvodžaci, režija, tehnika.</p>	kom	1		
10.	<p>Izrada i montaža BORJEVI I PRIVJESCI – garderoba P.</p> <p>Izrada i montaža pločica od transparentnog akripola d=1-2mm zadanog oblika sa graviranim brojem a1, b1, c1 – ofinger drv. Izrada i isporuka – privjesak od akripola d=6mm u boji zadanog oblika sa graviranim brojem a1, b1,c1</p>	kom	100		
	<p>Izrada i montaža BROJEVI I PRIVJESCI – garderobe I.</p> <p>Izrada i montaža pločica od transparentnog akripola d=1-2 mm 55. zadanog oblika sa graviranim brojem 1l, 1d – drveni stalci.</p> <p>Izrada i isporuka - privjesak od akrpola d=6 mm u boji, zadanog oblika sa graviranim brojem 1l, 1d, 55+55 kom</p>	kom	110		

12.	Isto kao prethdna stava samo BOKS ORMARIĆI b1...	kom	50		
	UKUPNO BEZ PDV-a				
	PDV 17%				
	<u>UKUPNO SA PDV-om</u>				

Napomena:

1. Cijene moraju biti izražene u KM. Za svaku stavku u ponudi mora se navesti cijena.
2. Cijena ponude se iskazuje bez PDV-a i sadrži sve naknade, koje ugovorni organ treba platiti dobavljaču. Ugovorni organ ne smije imati nikake dodatne troškove osim onih koji su navedeni u ovom obrascu.
3. U slučaju razlika između jediničnih cijena i ukupnog iznosa, ispravka će se izvršiti u skladu sa jediničnim cijenama.
4. Jedinična cijena stavke se ne smatra računskom greškom, odnosno ne može se ispravljati.
5. Ovaj obrazac za cijenu ponude je jedne od mogućih opcija.
6. Rok za izvođenje radova: 60 (šezdeset) dana

Aneks 3

**Izjava o ispunjenosti uslova iz člana 45. stav (1) tačkaka od a) do d) Zakona o javnim nabavkama
BiH („Službeni glasnik BiH“ broj: 39/14)**

Ja, niže potpisani _____ (ime i prezime), sa ličnom kartom broj: _____, izdatom od _____, u svojstvu predstavnika privrednog društva ili obrta ili srodne djelatnosti _____ (navesti položaj, naziv privrednog društva ili obrta ili srodne djelatnosti), ID broj: _____, čije sjedište se nalazi u _____ (grad/općina), na adresi _____ (ulica i broj), kao kandidat/ponuđač u postupku javne nabavke _____ (navesti tačan naziv i vrstu postupka javne nabavke), a kojeg provodi Ugovorni organ Fonda Memorijala, a u skladu sa članom 45. stavovima (1) i (4) **pod punom materijalnom i kaznenom odgovornošću**

IZJAVLJUJEM

Kandidat/ponuđač _____ u navedenom postupku javne nabavke, kojeg predstavljam, nije:

- a) pravosnažnom sudskom presudom u kaznenom postupku osuđen za kaznena djela organiziranog kriminala, korupcije, prevare ili pranja novca, u skladu s važećim propisima u BiH ili zemlji u kojoj je registriran;
- b) pod stečajem ili je predmetom stečajnog postupka ili je pak predmetom postupka likvidacije;
- c) propustio ispuniti obaveze u vezi sa plaćanjem penzionog i invalidskog osiguranja i zdravstvenog osiguranja, u skladu s važećim propisima u BiH ili zemlji u kojoj je registriran;
- d) propustio ispuniti obaveze u vezi sa plaćanjem direktnih i indirektnih poreza, u skladu sa važećim propisima u BiH ili zemlji u kojoj je registriran.

U navedenom smislu sam upoznat sa obavezom kandidata/ponuđača, da u slučaju dodjele ugovora dostavi dokumente iz člana 45. stav (2) tačke od a) do d), na zahtjev Ugovornog organa i u roku kojeg odredi Ugovorni organ, shodno članu 72. stav (3) tačka a).

Nadalje, izjavljujem da sam svjestan da krivotvorenje službene isprave, odnosno upotreba neistinite službene ili poslovne isprave, knjige ili spisa u službi ili poslovanju, kao da su istiniti, predstavlja kazneno djelo, predviđeno Kaznenim zakonima u BiH, te da davanje netačnih podataka u dokumentima, kojima se dokazuje lična sposobnost iz člana 45. Zakona o javnim nabavkama,

predstavlja prekršaj, za koji su predviđene novčane kazne od 1.000,00 KM do 10.000,00 KM za ponuđača (pravno lice) i od 200,00 KM do 2.000,00 KM za odgovorno lice ponuđača.

Također, izjavljujem da sam svjestan da Ugovorni organ, koji provodi navedeni postupak javne nabavke, shodno članu 45. stav (6) Zakona o javnim nabavkama BiH, u slučaju sumnje u tačnost podataka datih putem ove izjave, zadržava pravo provjere tačnosti iznesenih informacija kod nadležnih organa.

Izjavu dao:

Mjesto i datum davanja izjave:

Potpis i pečat nadležnog organa:

M.P.

Aneks 4

Izjava o ispunjenosti uslova iz člana 47. stav (1) tačka a) i stav (4) Zakona o javnim nabavkama („Službeni glasnik BiH“ broj 39/14)

Ja, niže potpisani _____ (ime i prezime), sa ličnom kartom broj: _____, izdatom od _____, u svojstvu predstavnika privrednog društva ili obrta ili srodne djelatnosti _____ (navesti položaj, naziv privrednog društva ili obrta ili srodne djelatnosti), ID broj: _____, čije sjedište se nalazi u _____ (grad/općina), na adresi _____ (ulica i broj), kao kandidat/ponuđač u postupku javne nabavke

_____ (navesti tačan naziv i vrstu postupka javne nabavke), a kojeg provodi Ugovorni organ Fonda memorijala, a u skladu sa članom 47. stavovima (1) i (4) **pod punom materijalnom i kaznenom odgovornošću**

IZJAVLJUJEM

Dokumenti čije obične kopije dostavlja kandidat/ponuđač _____ u navedenom postupku javne nabavke, a kojima se dokazuje ekonomska i finansijska sposobnost iz člana 47. stav (1) tačke od a) do d) su identični sa originalima.

U navedenom smislu sam upoznat sa obavezom kandidata/ponuđača da, u slučaju dodjele ugovora dostavi dokumente iz člana 47. stav (1) tačke a) na zahtjev Ugovornog organa i u roku kojeg odredi Ugovorni organ shodno članu 72. stav (3) tačka a).

Nadalje, izjavljujem da sam svjestan da krivotvorenje službene isprave, odnosno upotreba neistinite službene ili poslovne isprave, knjige ili spisa u službi ili poslovanju kao da su istiniti predstavlja kazneno djelo predviđeno Kaznenim zakonima u BiH, te da davanje netačnih podataka u dokumentima, kojima se dokazuje ekonomska i finansijska sposobnost iz člana 47. Zakona o javnim nabavkama BiH, predstavlja prekršaj za koji su predviđene novčane kazne od 1.000,00 KM do 10.000,00 KM za ponuđača (pravno lice) i od 200,00 KM do 2.000,00 KM za odgovorno lice ponuđača.

Izjavu dao:

Mjesto i datum davanja izjave:

Potpis i pečat ovlaštenog lica ponuđača:

M.P. _____

Aneks 5

**PISMENA IZJAVA
IZ ČLANA 52. ZAKONA O JAVNIM NABAVKAMA**

Ja, niže potpisani _____ (ime i prezime), sa ličnom kartom broj: _____, izdatom od _____, u svojstvu predstavnika privrednog društva ili obrta ili srodne djelatnosti _____ (navesti položaj, naziv privrednog društva ili obrta ili srodne djelatnosti), ID broj: _____, čije sjedište se nalazi u _____ (grad/općina), na adresi _____ (ulica i broj), kao kandidat/ponuđač u postupku javne nabavke _____ (navesti tačan naziv i vrstu postupka javne nabavke), a kojeg provodi Ugovorni organ Fonda memorijala, za koje je objavljeno Obavještenje o javnoj nabavci broj (ako je objavljeno obavještenje): _____, u „Službenom glasniku BiH“, broj: _____, a u skladu sa članom 52. stav (2) Zakona o javnim nabavkama, **pod punom materijalnom i kaznenom odgovornošću**

IZJAVLJUJEM

1. Nisam ponudio mito ni jednom licu uključenom u proces javne nabavke, u bilo kojoj fazi procesa javne nabavke.
2. Nisam dao, niti obećao dar, ili neku drugu povlasticu službenom ili odgovornom licu u Ugovornom organu, uključujući i strano službeno lice ili međunarodnog službenika, u cilju obavljanja, u okviru službene ovlasti, radnje koje ne bi trebalo da izvrši, ili se suzdržava od vršenja djela koje treba izvršiti on, ili neko ko posreduje pri takvom podmićivanju službenog ili odgovorna lica.
3. Nisam dao ili obećao dar ili neku drugu povlasticu službenom ili odgovornom licu u Ugovornom organu uključujući i strano službeno lice ili međunarodnog službenika, u cilju da obavi, u okviru svoje službene ovlasti, radnje koje bi trebalo da obavlja, ili se suzdržava od obavljanja radnji, koje ne treba izvršiti.
4. Nisam bio uključen u bilo kakve aktivnosti, koje za cilj imaju korupciju u javnim nabavkama.
5. Nisam sudjelovao u bilo kakvoj radnji, koja je za cilj imala korupciju u toku predmeta postupka javne nabavke.

Davanjem ove izjave, svjestan sam kaznene odgovornosti predviđene za kaznena djela primanja i davanja mita i kaznena djela protiv službene i druge odgovornosti i dužnosti, utvrđene u Kaznenim zakonima Bosne i Hercegovine.

Izjavu dao:

Mjesto i datum davanja izjave:

Potpis i pečat ovlaštenog lica ponuđača:

M.P.

OBRAZAC POVJERLJIVIH INFORMACIJA

Informacija koja je povjerljiva	Brojevi stranica sa tim informacijama u ponudi	Razlozi za povjerljivost tih informacija	Vremenski period u kojem će te informacije biti povjerljive

OVLAŠTENNO LICE PONUĐAČA

(ime i prezime)

(potpis)

(mjesto i datum)

M.P.

Napomena: Povjerljivim se ne mogu smatrati infotmacije propisane članom 11.Zakona.

NAZIV I LOGO BANKE

GARANCIJA ZA UREDNO IZVRŠENJE UGOVORA

Datum:

Za Ugovorni organ:

Informisani smo da je naš klijent, _____ [ime i adresa najuspješnijeg ponuđača], od sad pa nadalje označen kao Dobavljač, Vašom Odlukom o izboru najpovoljnijeg ponuđača, broj: _____ od _____. [naznačiti broj i datum odluke] odabran da potpiše, a potom i realizira ugovor o javnoj nabavci roba/radova/usluga _____ [kratak opis ugovora] čija je vrijednost _____ KM.

Također smo informisani da, Vi, kao Ugovorni organ zahtijevate da se izvršenje ugovora garantira u iznosu od ____% od vrijednosti ugovora, što iznosi _____ KM, slovima: _____ [naznačiti u brojkama i slovima vrijednost i valutu garancije], da bi se osiguralo poštivanje ugovorenih obaveza u skladu sa dogovorenim uslovima.

U skladu sa naprijed navedenim, _____ [ime i adresa banke], se obavezuje neopozivo i bezuslovno platiti, na naznačeni bankovni račun, bilo koju sumu koju zahtijevate, s tim što ukupni iznos ne može preći _____ [naznačiti u brojkama i slovima vrijednost i valutu garancije] u roku od tri radna dana po prijemu Vašeg pisanog zahtjeva, a koji sadrži Vašu izjavu da ponuđač/dobavljač ne ispunjava svoje obaveze iz ugovora, ili ih neuredno ispunjava.

Vaš zahtjev za korištenje sredstava pod ovom garancijom prihvatljiv je ako je poslan u potpunosti i ispravno kodiran telefaksom/telegrafom od Vaše banke potvrđujući da je Vaš originalni zahtjev poslan i poštom i da vas isti pravno obavezuje. Vaš zahtjev će biti razmotren i adresiran nakon zaprimanja Vašeg pisanog zahtjeva za isplatu, poslanog telefaksom ili telegrafom na adresu: _____

Ova garancija stupa na snagu _____ [navesti datum izdavanja garancije].

Naša odgovornost prema ovoj garanciji ističe dana _____ [naznačiti datum i vrijeme garancije shodno uslovima iz nacrtu ugovora].

Poslije isteka naznačenog roka, garancija po automatizmu postaje nevažeća. Garancija bi trebala biti vraćena kao bespredmetna. Bez obzira da li će nam garancija biti vraćena, ili ne, nakon isteka pomenutog roka smatramo se oslobođenim svake obaveze po garanciji.

Ova garancija je vaše lično i ne može se prenositi.

Potpis i pečat
(BANKA)

OBAVJEŠTENJE O NABAVCI

PRILOG 1

PRILOG 2

N A C R T U G O V O R

UGOVORNE STRANE:

Fond Kantona Sarajevo za zaštitu i očuvanje grobalja šehida i poginulih boraca, memorijalnih centara i spomen - obilježja žrtava genocida, ul. Širokac br. 22, Sarajevo, koga zastupa direktor Nurudin Džiho, dipl.pravnik, (u daljem tekstu: Ugovorni organ)

i

_____ (u daljem tekstu: **Dobavljač**)

PREDMET UGOVORA

član 1.

Predmet ovog ugovora je izvođenje radova na izradi i ugradnji elemenata za vizualizaciju u Multimedijalnom centru Kovači.

Radovi se izvode prema projektu i usvojenom predmjeru i predračunu sa jediničnim cijenama koji je sastavni dio ovog Ugovora.

CIJENA I NAČIN PLAĆANJA

član 2.

Vrijednost radova iz predmeta ovog ugovora bez PDV-a iznosi KM

Vrijednost PDV-a KM

Ugovorne strane su saglasne da ukupna vrijednost ugovora sa uključenim PDV-om od 17% iznosi

KM

(slovima: _____ i ____/100KM)

član 3.

Ugovorni organ će Dobavljaču uplatiti avans u iznosu od ____ od ugovorene cijene u roku od 15 (petnaest) dana od datuma potpisivanja ugovora, nakon što Dobavljač predoči Ugovornom organu avansnu fakturu i mjenicu sa mjeničnom izjavom. Avansna isplata će se nadoknaditi oduzimajući proporcionalne iznose od redovnih isplata Dobavljaču, da bi se u punom iznosu nadoknadio do isteka roka za završavanje ugovora.

Ostatak ugovorene vrijednosti Ugovorni organ će platiti Dobavljaču nakon završetka radova po okončanoj situaciji, ovjerenoj od strane Nadzornog organa, u roku od 15 (petnaest) dana od datuma prijema iste.

Član 4.

Ugovorni organ zadržava pravo da Dobavljaču naloži izvođenje predmetnih radova fazno i isti radovi će se plaćati na osnovu privremenih situacija čija će se cijena utvrđivati na osnovu jediničnih cijena koje su iskazane i prihvaćene u ponudi Dobavljača koja je prihvaćena kao sastavni element ovog ugovora.

Naknadni radovi koji su neophodni mogu se izvesti na pismeni zahtjev nadzornog organa uz predhodno utvrđenu i od strane Ugovornog organa odobrenu cijenu i pismenu saglasnost.

Konačna vrijednost radova utvrdiće se na bazi zapisnika i ugovorenih jediničnih cijena.

ROK

član 5.

Dobavljač će izvršiti radove saglasno dinamičkom planu.

Datum početka radova je datum uvođenja Dobavljača u posao, što se evidentira u građevinskom dnevniku.

Krajnji rok za završetak radova je 60 /šezdeset/ kalendarskih dana od obostranog potpisivanja ugovora.

član 6.

Ugovoreni rok se može produžiti samo:

- u slučaju zakašnjenja uvođenja u posao, za onoliko dana koliko je trajalo to zakašnjenje,
- u slučaju više sile, za onoliko dana koliko su trajali razlozi produženja izazvani tom silom.

član 7.

U slučaju kašnjenja u izvođenju radova, do kojeg je došlo krivicom Dobavljača, isti će platiti ugovornu kaznu, u skladu sa Zakonom o obligacionim odnosima u iznosu od 1% vrijednosti

ugovora, za svaki dan kašnjenja do urednog ispunjenja, s tim da ukupan iznos ugovorene kazne ne može prijeći 10% od ukupno ugovorene vrijednosti radova, koji su predmet ugovora.

Dobavljač je dužan platiti ugovorenu kaznu u roku od 7 (sedam) dana od dana prijema zahtjeva za plaćanje od ugovornog organa.

Ugovorni organ neće naplatiti ugovorenu kaznu ukoliko je do kašnjenja došlo usljed više sile. Pod višom silom se podrazumijeva slučaj kada ispunjenje obaveze postane nemoguće zbog vanrednih vanjskih događaja na koje Dobavljač nije mogao uticati niti ih predvidjeti.

MJESTO IZVOĐENJA RADOVA

Član 8.

Ugovorne strane su saglasne da je mjesto izvođenja radova Multimedijalni centar Kovači, ul. Širokac br.1, Sarajevo, općina Stari Grad Sarajevo.

OBAVEZE DOBAVLJAČA

član 9.

Pored obaveza predviđenih postojećim građevinskim propisima za predmetnu vrstu radova, Dobavljač je posebno dužan:

- da prilikom izvođenja radova preduzme sve mjere da ne nanosi štetu susjednim objektima, saobraćaju i trećim licima. Sve štete koje izvođenjem radova prouzrokuje trećim licima snosi isključivo Dobavljač;
- da o svome trošku ukloni sve nedostatke koji nisu nastali na radovima krivicom Ugovornog organa;
- da na zahtjev nadzornog organa ukloni sa objekta nekvalitetan materijal;
- da po završetku radova, ukloni sve pomoćne objekte koje je koristio za potrebe izvođenja radova i uredi i očisti prostor od otpadaka i drugog neupotrebljenog materijala;
- da na mjestu izvođenja radova obezbijedi mjere zaštite na radu zaposlenih radnika kako svojih tako i eventualnih kooperanata,
- da održava izvedene radove do pripreme predaje istih.

NADZORNI ORGAN

član 10.

Za vršenje cjelokupnog nadzora nad izvođenjem ugovorenih radova Ugovorni organ ovlašćuje: Zavod za izgradnju Kantona Sarajevo.

GARANCIJA ZA DOBRO IZVRŠENJE UGOVORA I GARANCIJA ZA KVALITET IZVEDENIH RADOVA

Član 11.

Dobavljač će u roku od 15 /petnaest/ dana, računajući od dana potpisivanja ugovora, dostaviti безусловnu bankarsku garanciju za uredno izvršenje ugovora, u iznosu od 5 % od vrijednosti ugovora sa PDV-om, sa rokom trajanja garancije do potpune realizacije ugovora.

Dobavljač će u roku od 10 /deset/ dana od internog tehničkog prijema radova dostaviti garanciju u vidu mjenice i mjenične izjave u iznosu od 5 % od vrijednosti izvedenih radova sa PDV-om za kvalitet izvedenih radova sa rokom trajanja od 2 godine plus 30 dana.

član 12.

Dobavljač je obavezan da za svo vrijeme izvođenja radova uredno vodi građevinski dnevnik i građevinsku knjigu investicionih objekata.

Potrebne podatke za građevinsku knjigu utvrđuje zajednički Nadzorni organ i predstavnik Dobavljača, a unosi ih stručno lice Dobavljača po uputstvima Nadzornog organa.

član 13.

Ugovorni organ je dužan, po pismenoj obavijesti Dobavljača da je radove završio, zatražiti tehnički prijem u roku od 10 /deset/ dana, ako se nadzorni organ Ugovornog organa uvjeri da su stvoreni uslovi za tehnički prijem.

OSTALE ODREDBE

član 14.

Dobavljač radova odgovara za solidnost i kvalitet izvedenih radova za vrijeme od 2 (dvije) godine, računajući od dana primopredaje radova. Unutar ovoga roka Dobavljač je obavezan da o svom trošku na pismeni zahtjev Ugovornog organa, otkloni sve nedostatke koji bi se pojavili na izvedenim radovima usljed nesolidnog izvođenja ili upotrebe nekvalitetnog materijala.

član 15.

Na odnose između ugovornih strana koji nisu regulisani ovim ugovorom primjenjuju se odgovarajuće odredbe Zakona o obligacionim odnosima i Posebni Uzansi o građenju.

član 16.

U slučaju spora po ovom ugovoru stvarno i mjesno nadležan je sud u Sarajevu.

član 17.

Ugovor je sačinjen u 5 (pet) istovjetnih primjeraka, od kojih Dobavljaču pripadaju 2 (dva), Ugovornom organu 2 (dva) primjerka i Nadzornom organu (1 primjerak).

ZA UGOVORNI ORGAN

DIREKTOR

Nurudin Džiho, dipl.pravnik

ZA DOBAVLJAČA

DIREKTOR

Broj:13-14-02-168/17

Sarajevo, _____2017.godine

Broj:

Sarajevo,

ŠEHIDSKO SPOMEN MEZARJE KOVAČI MULTIMEDIJALNI CENTAR

IZVEDBENI PROJEKAT

POSTOLJE ZASTAVA

OSNOVA I PRESJEK
M.J. 1 : 20

POSTOLJE ZASTAVA

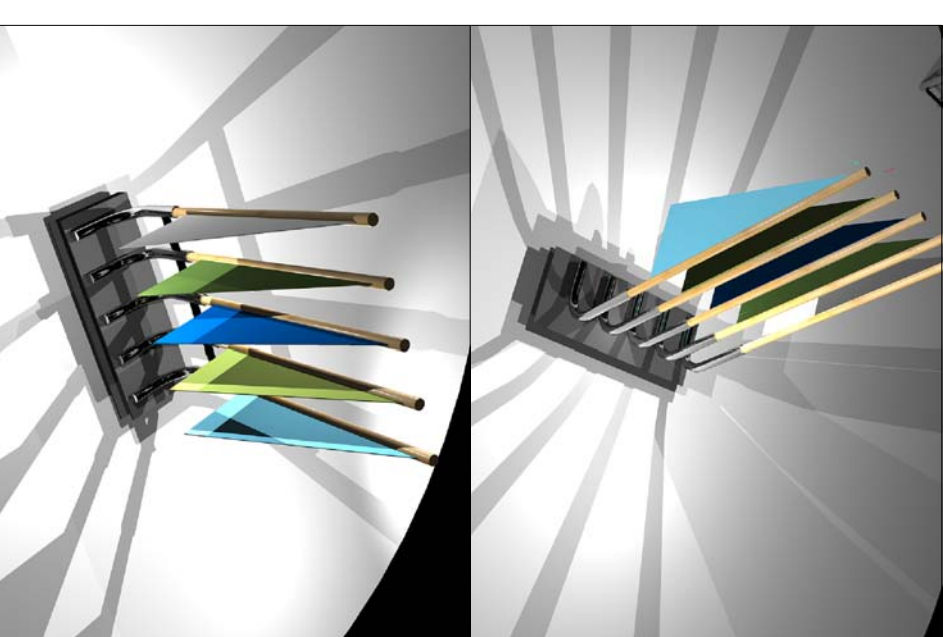
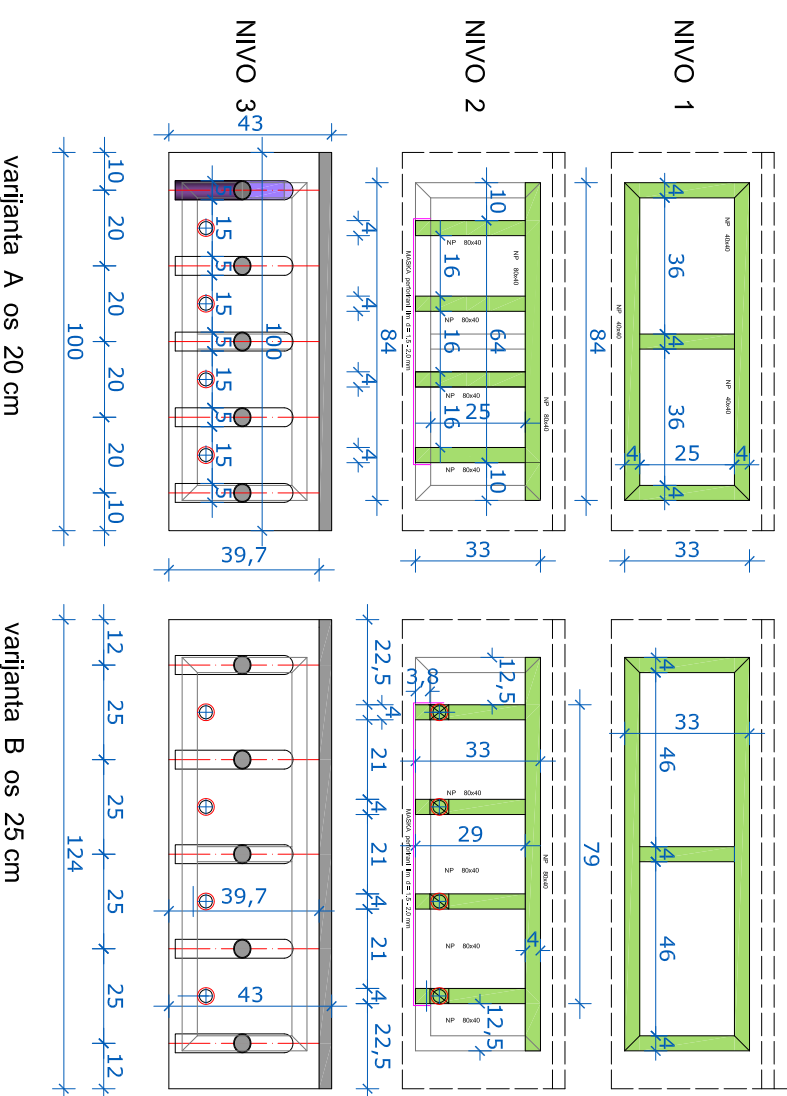
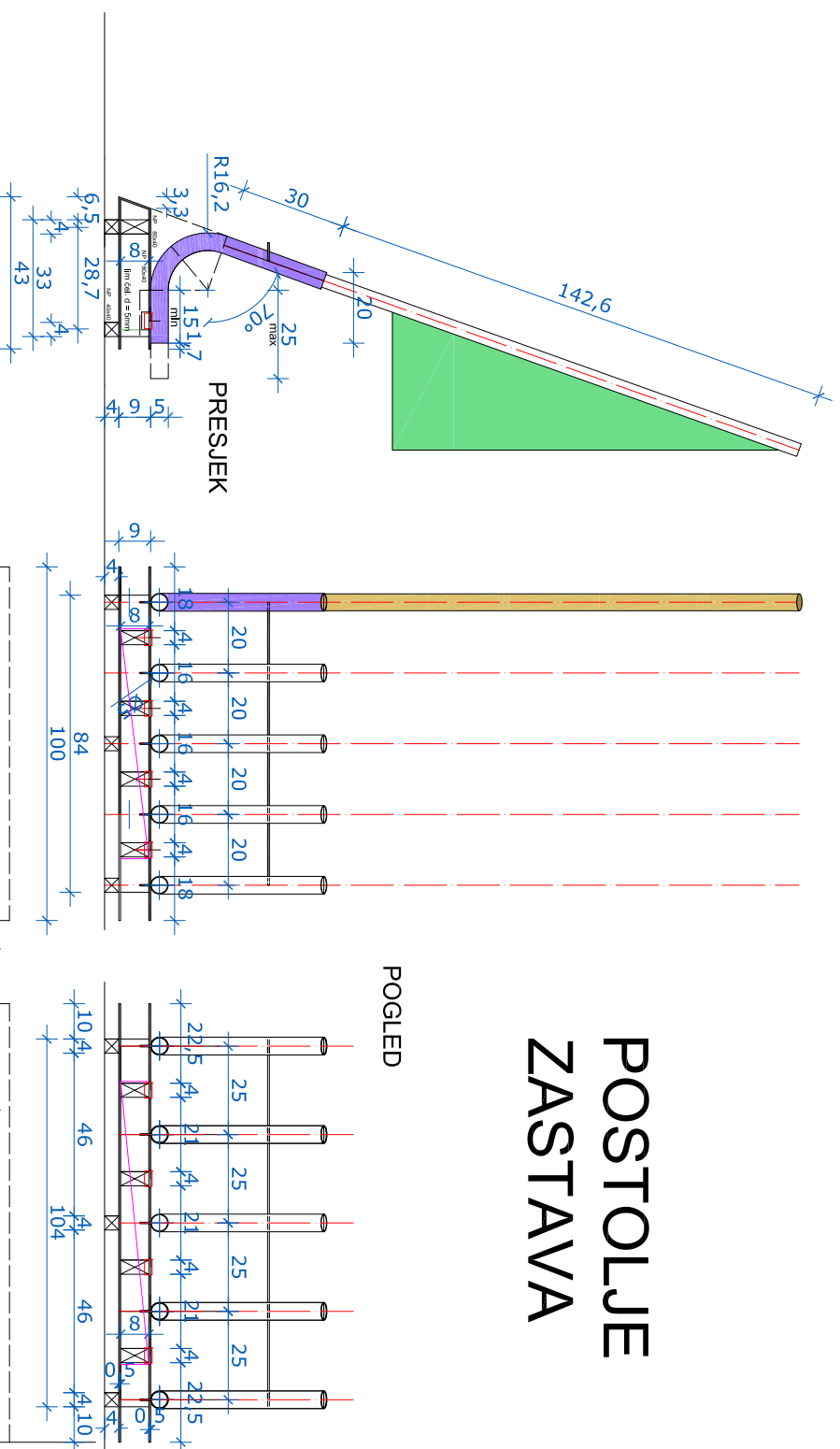

ARHITEKTURA • DESIGN • INŽENJERING		
<i>koncept</i>		
00397 33 21 39 14 E-mail : konceptarh@konceptarh.com KONCEPT d.o.o. SARAJEVO		
DATUM :	MAJ 2016	
MULTIMEDIJALNI CENTAR KOVAČI		
INVESTITOR	ŠIFRA	
FOND MEMORIJALA SSM KOVAČI	01 - 05 / 16	
FAZA : VIZUELIZACIJA	V	
NIVO : IZVEDBENI PROJEKAT		
ODGOVORNI PROJEKTANT :		
A. TAFFRO d.i.a.		
SARADNICI :		
B. PRALJAK arh.		
NACRT :	MDRILLO BR.LISTA	
NOSAČ ZA ZASTAVE	1 : 20	2.
OSNOVA I PRESJEK		

ŠEHIDSKO SPOMEN MEZARJE KOVAČI

IZVEDBENI PROJEKAT

MULTIMEDIJALNI CENTAR

NATPISI NA PROSTORIMA

MJ. 1 : 10

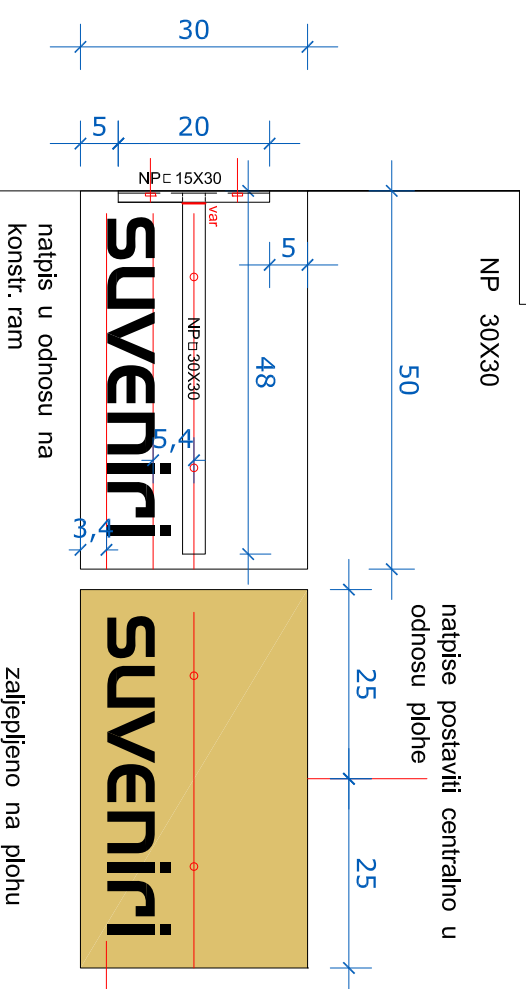

natpisi u odnosu na konstr. ram

zaljepljeno na plohu

zaljepljeno na plohu

strop GIPS

strop GIPS

strop GIPS zaljepljeno na plohu

strop GIPS

SUVENIRI

SUVENIRI

SUVENIRI

depo muzeja

KUSTOS

KUSTOS

depo muzeja

dvorana

dvorana

recepција

recepција

recepција

knjižara

knjižara

depo dvorane

tehno blok

zaljepljeno na plohu

MUZEJ A

MUZEJ A

MUZEJ A

UPRAVA

UPRAVA

depo dvorane

depo dvorane

slova isječena u trespi

slova isječena u trespi

DETALJ

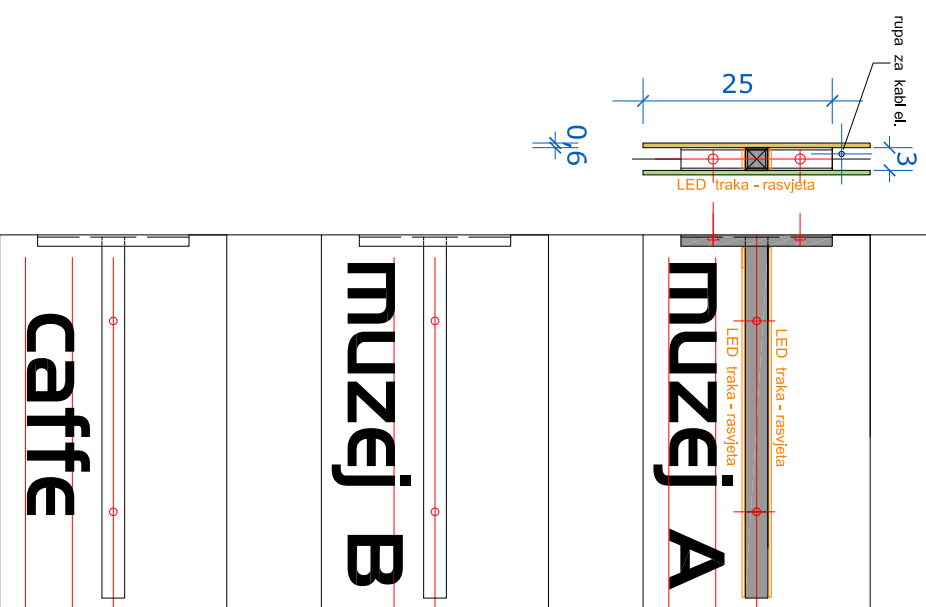

caffe

caffe

caffe

MUZEJ B

MUZEJ B

MUZEJ B

muzej

toaleti

depo dvorane

depo dvorane

DETALJ - STROP

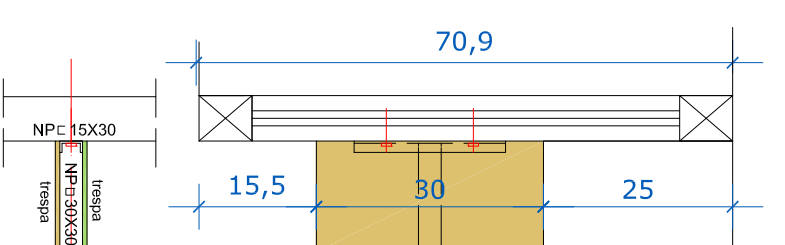
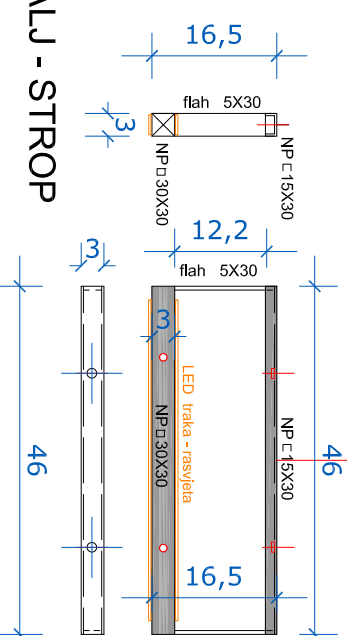

ARHITEKTURA • DESIGN • INŽENJERING	
<i>koncept</i>	
03037 33 21 39 14 e-mail : konceptarh@koncept.com KONCEPT d.o.o. SARAJEVO	
DATUM :	MAY 2016
MULTIMEDIJALNI CENTAR KOVAČI	
INVESTITOR	ŠIFRA
FOND MEMORIJALA SSM KOVAČI	01 - 05 / 16
FAZA :	VIZUELIZACIJA
NIVO :	IZVEDBENI PROJEKAT
ODGOVORNI PROJEKTANT :	
A. TAFRO d.a.	
SARADNICI :	
B. PRALJAK arh.	
NACRT :	MJERILO BR.LISTA
NATPISI NA PROSTORIMA	1 : 10 3.

GARDEROBA POSJETIOCA

Ø 28mm

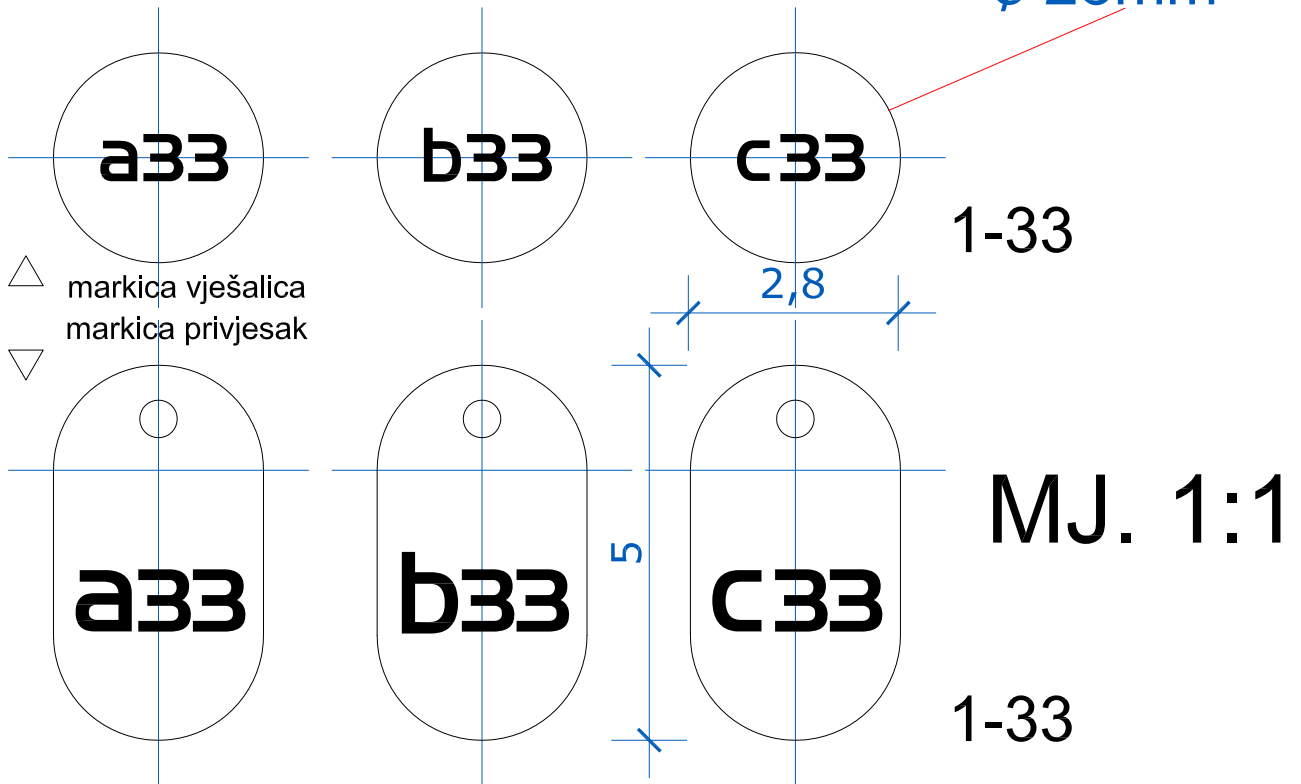

GARDEROBA IZVOĐAČA

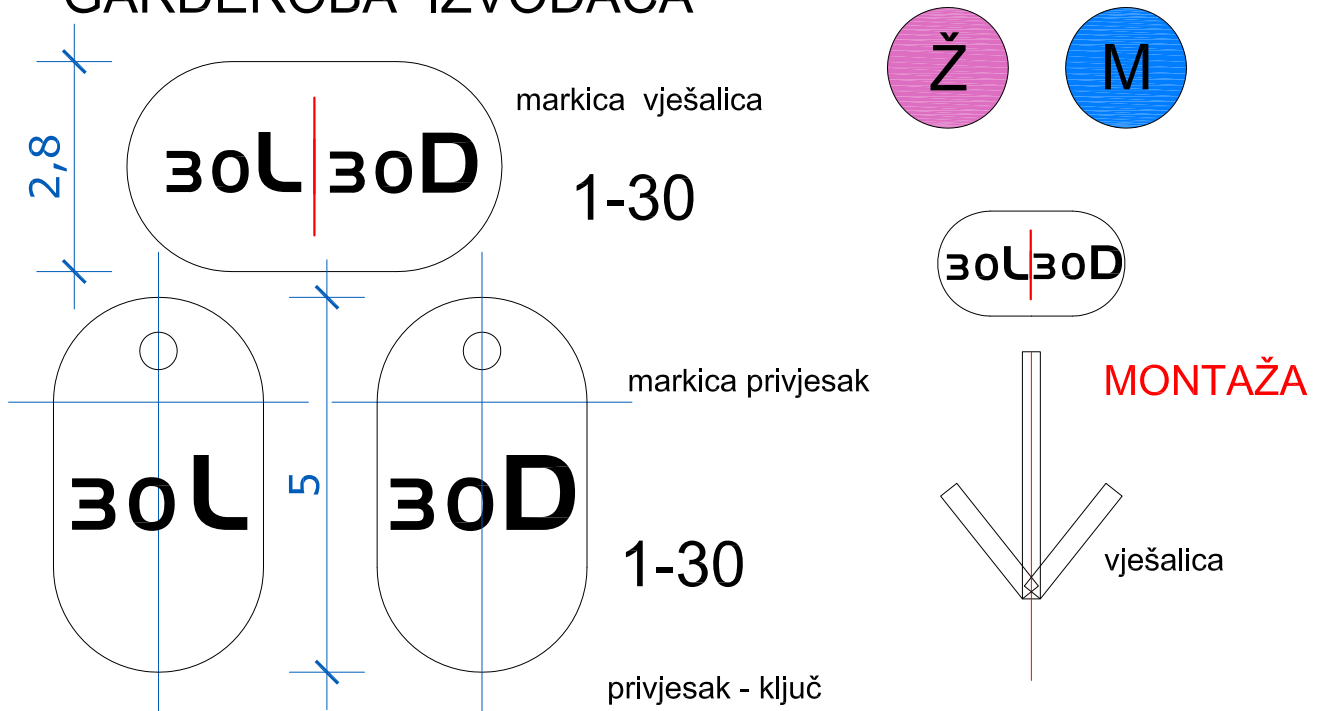

KASETE - BOKS ORAMARIĆI

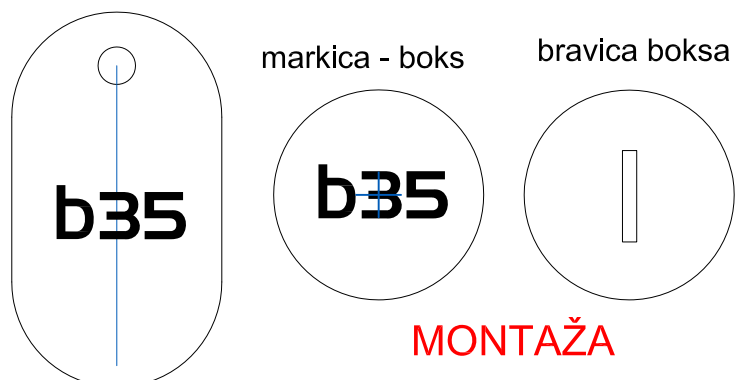
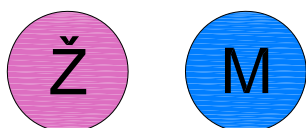

ŠEHIDSKO SPOMEN MEZARJE KOVAČI

MULTIMEDIJALNI CENTAR

IZVEDBENI PROJEKAT

NATPISI NA PROSTORIMA

SLOVA TRESPA NA ZIDU

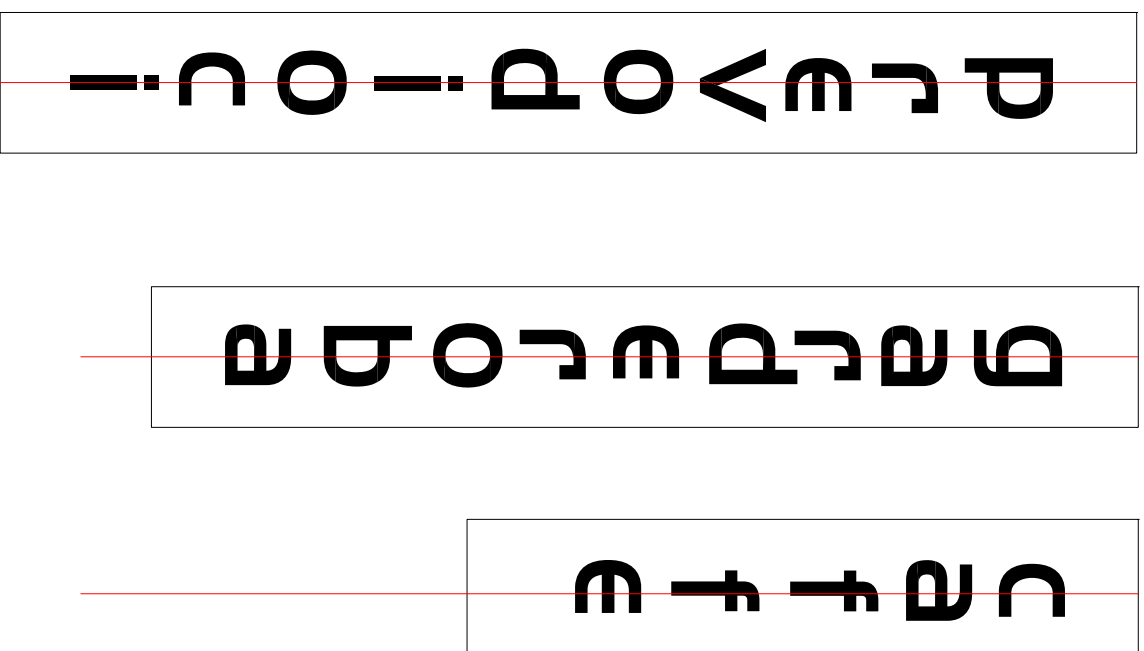

SLOVA FOLIJA NA STAKLU

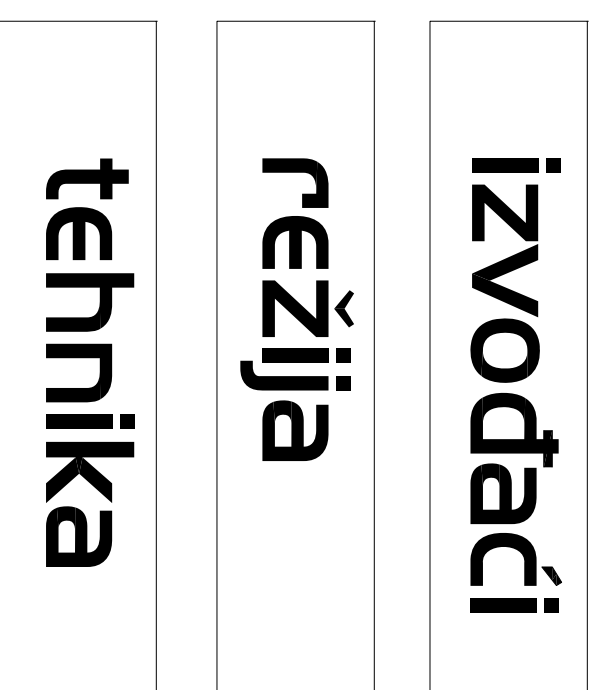

abcdefghijklmnopqrstuvwxyz
ABCDEFGHIJKLMNOPQRSTUVWXYZ

FONT SF - FOURCHE

PIKTOGRAMI

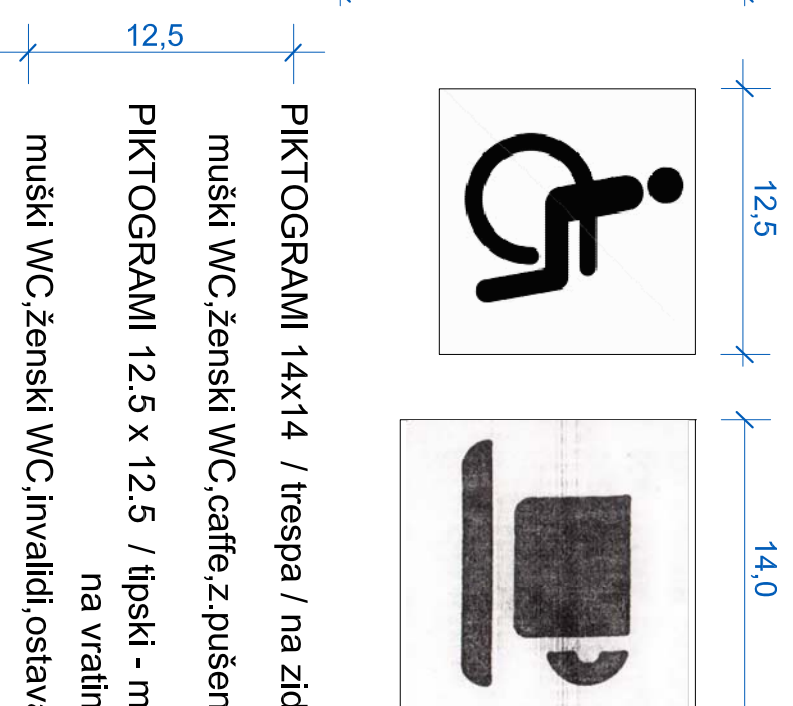
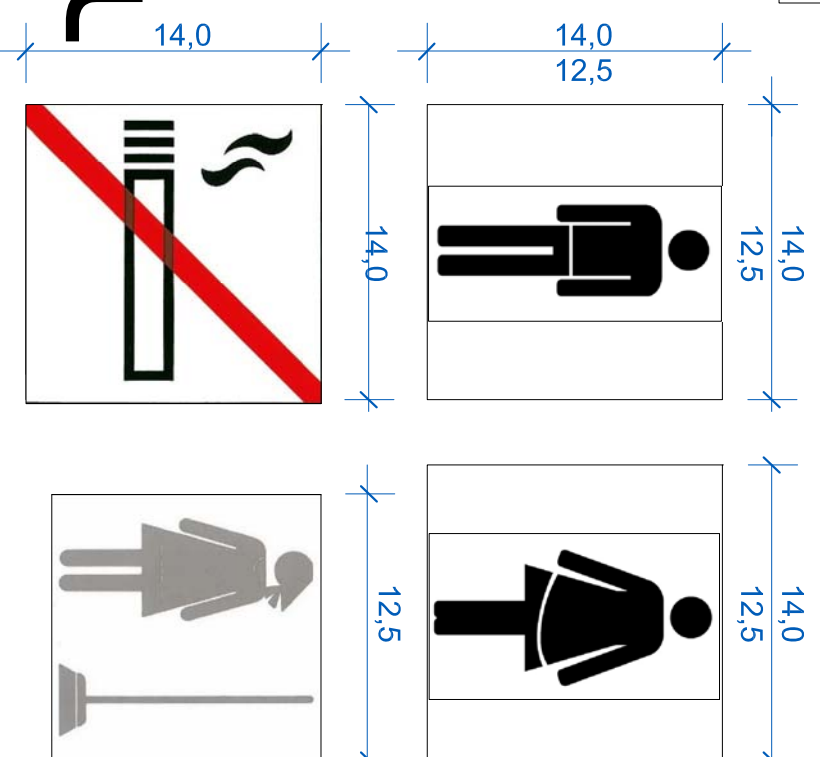

PIKTOGRAMI 14x14 / trespa / na zidu
muški WC, ženski WC, cafe, z. pušenje,
PIKTOGRAMI 12.5 x 12.5 / tipski - modularni /
na vratima
muški WC, ženski WC, invalidi, ostava čišćenje

	
ARHITEKTURA • DESIGN • INŽENJERING	
00397 33 24 39 14 e-mail : konceptarh@konceptarh.com koncept arh. d.o.o. SARAJEVO	
DATUM:	MAY 2016
MULTIMEDIJALNI CENTAR KOVAČI	
INVESTITOR	ŠIFRA
FOND MEMORIJALA SSM KOVAČI	01 - 05 / 16
FAZA : VIZUELIZACIJA	V
NIVO : IZVEDBENI PROJEKAT	
ODGOVORNI PROJEKTANT :	
A. TAFFRO d.i.a.	
SARADNICI :	
B. PRALJAK arh.	
NACRT :	MJERILO BR.LISTA
NATPISI NA PROSTORIMA	3.2.